



РУСФЛАГ

ХОККЕЙНАЯ ФОРМА

ДЛЯ ВАШЕЙ КОМАНДЫ



ХОККЕЙНАЯ ФОРМА С ВАШИМ ПРИНТОМ



МУЖСКАЯ ФОРМА



ДЕТСКАЯ ФОРМА

ХОККЕЙНАЯ ФОРМА ОТ **РУСФЛАГ** ЭТО:

- Износостойкие ткани
- Яркий и насыщенный цвет принта
- Широкий размерный ряд
- Логотип и дизайн вашей команды
- Классические лекала
для тренировочного и игрового комплекта



НАШИ ЗАКАЗЧИКИ



Производим хоккейную форму для Федерации адаптивного хоккея, Студенческой хоккейной лиги (СХЛ), Ночной хоккейной лиги (НХЛ), Любительской хоккейной лиги (ЛХЛ), Хоккейной Лиги "Трудовые резервы".

Печатаем и отшиваем для любительских и профессиональных команд.





ТКАНИ. ХОККЕЙНАЯ ФОРМА



PREMIUM



PREMIUM



ЛОЖНАЯ СЕТКА 230 Г./КВ.М

АЙС ХОККЕЙ 230 Г./КВ.М

КАНАДА 230 Г./КВ.М

ОКСФОРД 210 Г./КВ.М

**МАТОВОЕ ПОЛОТНО
С УГЛУБЛЕНИЯМИ.
СРЕДНЯЯ РАСТЯЖИМОСТЬ,
ПОВЫШЕННАЯ СТОЙКОСТЬ
К ИСТИРАНИЮ И РАЗРЫВАМ .**

**ИСПОЛЬЗУЕТСЯ ДЛЯ
ДЖЕРСИ И ГАМАШЕЙ.**

**ТРИКОТАЖНОЕ ПОЛОТНО
С НЕСКВОЗНОЙ ЯЧЕИСТОЙ
СТРУКТУРОЙ.
ВЫСОКАЯ ПЛОТНОСТЬ
И ИЗНОСОСТОЙКОСТЬ.**

**ИСПОЛЬЗУЕТСЯ ДЛЯ ПОШИВА
ДЖЕРСИ.**

**ТРИКОТАЖНОЕ ПОЛОТНО
С МЕЛКОЙ ЯЧЕЙКОЙ, МЯГКОЕ
И БАРХАТИСТОЕ НА ОЩУПЬ,
С ВОДООТТАЛКИВАЮЩЕЙ
ПОВЕРХНОСТЬЮ.**

**ИСПОЛЬЗУЕТСЯ ДЛЯ ПОШИВА
ДЖЕРСИ.**

**ПЛОТНАЯ И ПРОЧНАЯ ТКАНЬ:
ПОЛИУРЕТАНОВОЕ ПОКРЫТИЕ,
С ВОДООТТАЛКИВАЮЩИМИ
СВОЙСТВАМИ.**

**ИСПОЛЬЗУЕТСЯ ДЛЯ ПОШИВА
ЧЕХЛОВ НА ШОРТЫ.**

МУЖСКАЯ ФОРМА

ДЖЕМПЕР

ГОРЛОВИНА БЕЗ ЛЮВЕРСОВ
(МОДЕЛЬ 035)

ДРУГОЙ ВАРИАНТ:
ДЛЯ ВРАТАРЯ
(МОДЕЛЬ 009)



ЧЕХЛЫ

МОДЕЛЬ 145

ГАМАШИ

МОДЕЛЬ 037

Джемпер+чехлы+гамаши

Отшиваем форму для спортивных клубов,
профессиональных и любительских команд.

Тренировочная и игровая форма
Комплекты для игроков: джемпер+чехлы+гетры
Комплекты для вратаря
(отличаются пошивом джемпера)

Ткани:

- Ложная сетка 230 г./кв.м.
- Айс хоккей 230 г./кв.м.
- Канада 230 г./кв.м.
- Оксфорд 210PU 95 г./кв.м.



ИЗНОСОСТОЙКИЕ
ТКАНИ



УДОБНЫЕ ЛЕКАЛА



ШИРОКИЙ РАЗМЕРНЫЙ
РЯД



ЯРКИЕ ЦВЕТА

ДЖЕМПЕР

ГОРЛОВИНА С ЛЮВЕРСАМИ
(МОДЕЛЬ 036)

ДРУГОЙ ВАРИАНТ:
ДЛЯ ВРАТАРЯ
(МОДЕЛЬ 010)



ЧЕХЛЫ

МОДЕЛЬ 145

ГАМАШИ

МОДЕЛЬ 037

ДЖЕМПЕР ИГРОКА, ВРАТАРЯ, БОЛЕЛЬЩИКА

МУЖЧИНЫ

цифровое, буквенное обозначение размера	обозначение на этикетке RU(букв)	рост, см	обхват груди, см	обхват талии, см	диапазон значений использования		
					рост, см	обхват груди, см	обхват талии, см
42 (2XS)/164-84-74	42 (2XS)	164	84	74	161-167	82-86	72-76
44 (XS)/170-88-78	44 (XS)	170	88	78	167-173	86-90	76-80
46 (S)/176-92-82	46 (S)	176	92	82	173-179	90-94	80-84
48 (M)/176-96-86	48 (M)	176	96	86	173-179	94-98	84-88
50 (L)/182-100-90	50 (L)	182	100	90	179-185	98-102	88-92
52 (XL)/182-104-94	52 (XL)	182	104	94	179-185	102-106	92-96
54 (2XL)/188-108-98	54 (2XL)	188	108	98	185-191	106-110	96-100
56 (3XL)/188-112-102	56 (3XL)	188	112	102	185-191	110-114	100-104
58 (4XL)/194-116-106	58 (4XL)	194	116	106	191-197	114-118	104-108
60 (5XL)/194-120-110	60 (5XL)	194	120	110	191-197	118-122	108-112
62 (6XL)/194-124-114	62 (6XL)	194	124	114	191-197	122-126	112-118

ГЕТРЫ

МУЖЧИНЫ

цифровое, буквенное обозначение размера	возраст	цифровое двухзначное обозначение RU	рост, см	диапазон значений использования	
				рост, см	A, см
42 (2XS)-46 (S)	взрослые	42-46	164-176	160-176	73-81
48 (M)-54 (2XL)	взрослые	48-54	176-188	176-191	78-91
56 (3XL)-62 (6XL)	взрослые	56-62	188-194	185-197	91-95

A, CM

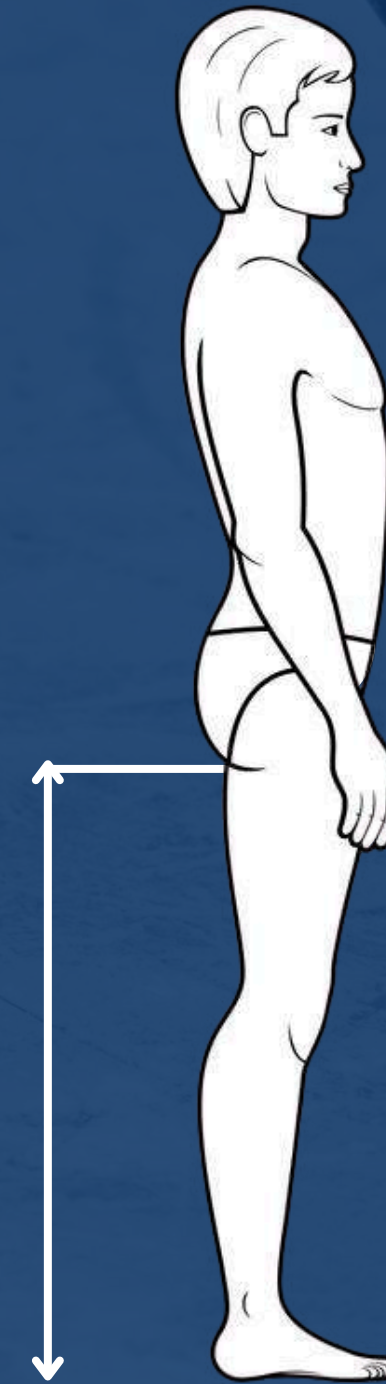

ЧЕХЛЫ НА ШОРТЫ

МУЖЧИНЫ

РАЗМЕР, РОСТ	ОБХВАТ ТАЛИИ, см	РАЗМЕРЫ ГОТОВОГО ИЗДЕЛИЯ		
		(А) ДЛИНА БОКОВОГО ШВА, см	(Б) ШИРИНА ПО БЁДРАМ 1/2, см	(В) ШИРИНА НИЗА 1/2, см
42(2XS)-164	72-76	51,0	57,5	33,5
44(XS)-170	76-80	52,0	59,5	34,5
46(S)-176	80-84	53,5	61,0	35,5
48(M)-176	84-88	54,5	63,0	37,0
50(L)-182	88-92	56,0	65,0	38,0
52(XL)-182	92-96	57,0	67,0	39,0
54(2XL)-188	96-100	58,0	69,0	40,0
56(3XL)-188	100-104	59,5	71,0	41,5
58(4XL)-194	104-108	61,0	73,0	42,5
60(5XL)-194	108-112	61,5	75,0	44,0
62(6XL)-194	112-118	63,0	77,0	45,0

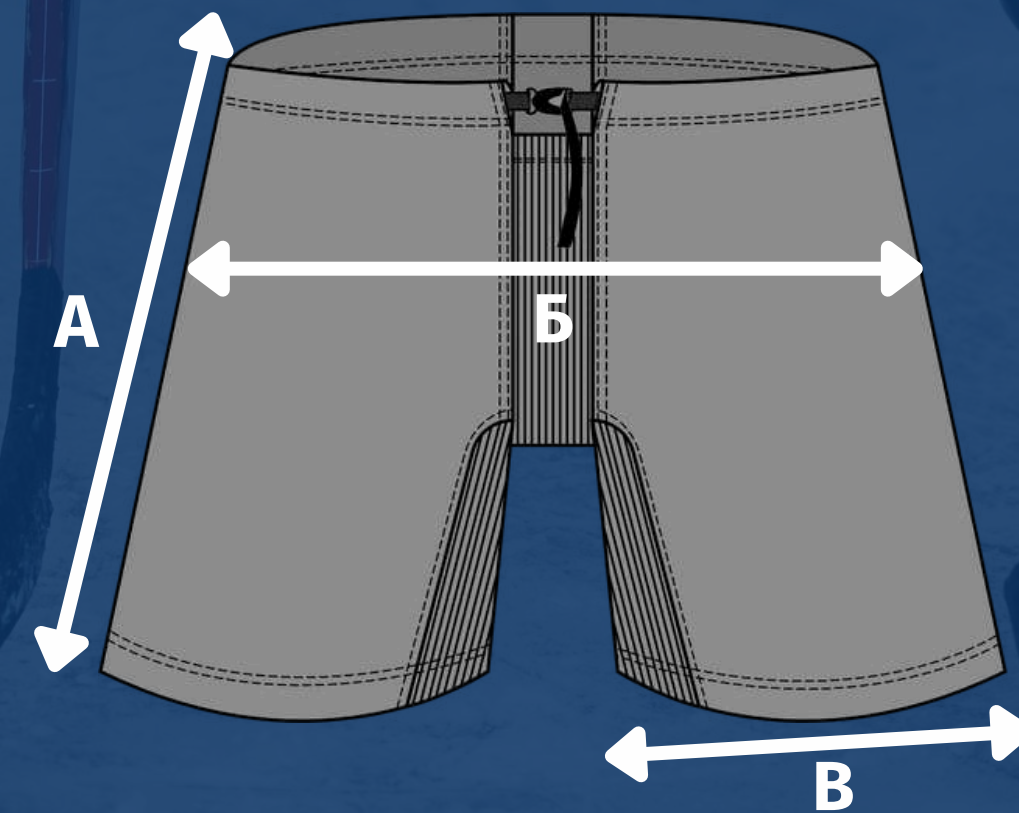

ДЕТСКАЯ ФОРМА

Джемпер+чехлы+гамашы

Отшиваем форму для спортивных клубов, профессиональных и любительских команд.

Тренировочная и игровая форма.
Комплекты для игроков: джемпер+чехлы+гетры

Комплекты для вратаря
(отличаются пошивом джемпера)

Ткани:

- Ложная сетка 230 г./кв.м.
- Айс хоккей 230 г./кв.м.
- Канада 230 г./кв.м.
- Оксфорд 210PU 95 г./кв.м.

 ИЗНОСОСТОЙКИЕ
ТКАНИ

 УДОБНЫЕ ЛЕКАЛА

 ШИРОКИЙ РАЗМЕРНЫЙ
РЯД

 ЯРКИЕ ЦВЕТА

ДЖЕМПЕР

ГОРЛОВИНА БЕЗ
ЛЮВЕРСОВ
(МОДЕЛЬ 035)

ДРУГОЙ ВАРИАНТ:
ДЛЯ ВРАТАРЯ
(МОДЕЛЬ 009)

ЧЕХЛЫ

МОДЕЛЬ 145

ГАМАШИ

МОДЕЛЬ 037

ДЖЕМПЕР

ГОРЛОВИНА
С ЛЮВЕРСАМИ
(МОДЕЛЬ 036)

ДРУГОЙ ВАРИАНТ:
ДЛЯ ВРАТАРЯ
(МОДЕЛЬ 010)

ЧЕХЛЫ

МОДЕЛЬ 145

ГАМАШИ

МОДЕЛЬ 037

ДЖЕМПЕР ИГРОКА, ВРАТАРЯ, БОЛЕЛЬЩИКА

ДЕТИ (ШКОЛЬНАЯ ГРУППА)

обозначение на этикетке RU(рост)	рост, см	возраст	обхват груди, см	обхват талии, см
30 (116)	116	6	60	54
30 (122)	122	7	60	54
32 (128)	128	8	64	57
32 (134)	134	9	64	57
34 (140)	140	10	68	60
36 (146)	146	11	72	63
38 (152)	152	12	76	63
40 (158)	158	13	80	66

ГЕТРЫ

ДЕТИ

цифровое, буквенное обозначение размера	возраст	цифровое двухзначное обозначение RU	рост, см	диапазон значений использования	
				рост, см	A, см
30 (122)-34 (140)	дети	30-34	122-140	119-142	51-62
36 (146)-40 (158)	дети	36-40	140-158	143-160	62-73

A, см



ЧЕХЛЫ НА ШОРТЫ

ДЕТИ

РАЗМЕР, РОСТ	ОБХВАТ ТАЛИИ, см	РАЗМЕРЫ ГОТОВОГО ИЗДЕЛИЯ		
		(А) ДЛИНА БОКОВОГО ШВА, см	(Б) ШИРИНА ПО БЁДРАМ 1/2, см	(В) ШИРИНА НИЗА 1/2, см
30-122	52-56	37,5	39,5	24,0
32-128	55-58	39,0	41,5	25,0
32-134	55-58	40,5	43,5	26,0
34-140	58-62	42,0	45,5	27,0
36-146	62-65	43,5	47,5	28,5
38-152	62-65	45,0	49,0	29,5
40-158	65-68	47,0	52,0	30,5

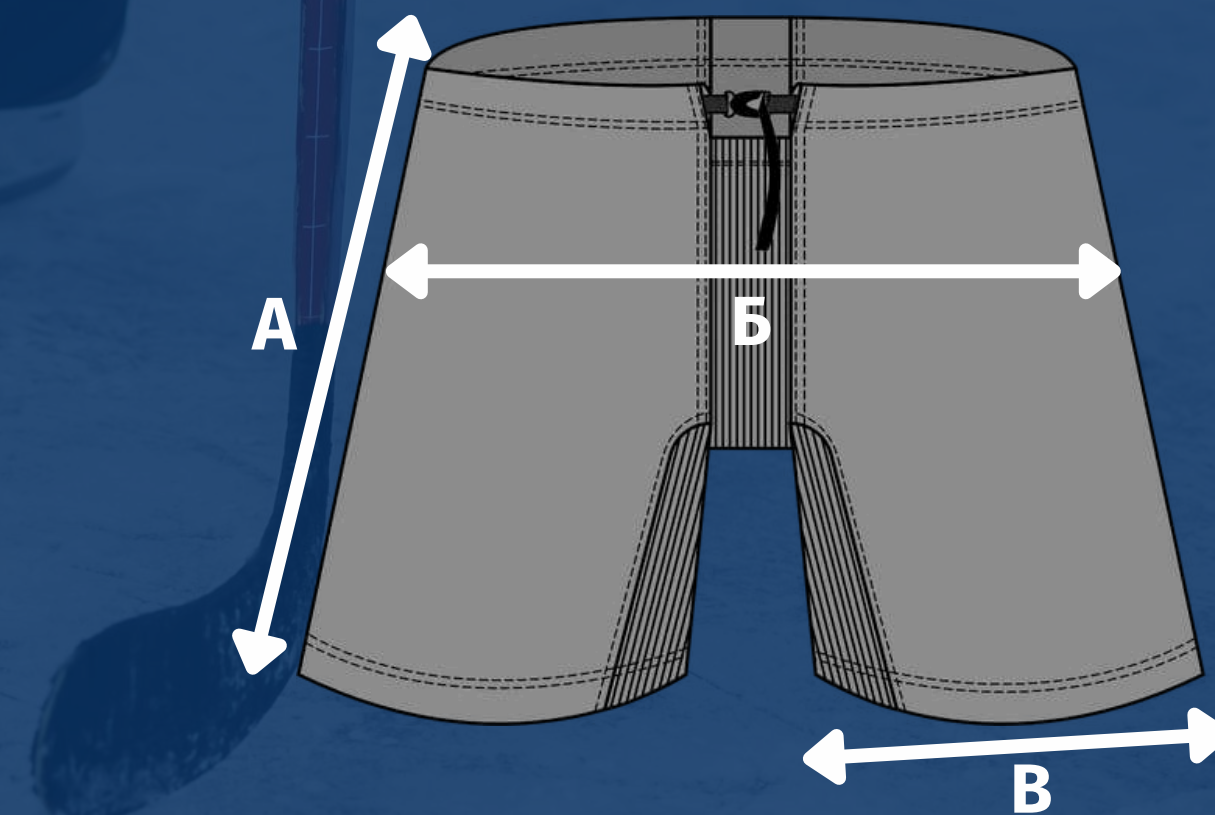

ПРИМЕРЫ РАБОТ

ХК "ТИМИРЯЗЕВСКИЕ ЗУБРЫ"



ХК "МУРОМ"



ХК "MIGHTY DUCKS"



ХК "ТЕХНО"





СПОРТИВНАЯ ЭКИПИРОВКА И АКСЕССУАРЫ



ВЫМПЕЛЫ С
ЛОГОТИПОМ



ШАРФЫ ДЛЯ
ФАНАТОВ



РЮКЗАКИ ДЛЯ
ОБУВИ



СУВЕНИРНЫЕ
МИНИ-ДЖЕРСИ

КОНТАКТЫ

 м. Дубровка, м. Пролетарская

 Москва, 1-я Дубровская улица, 13Ас1

 +7 (495) 120-14-40

 info@rflag.ru

 ПН-ПТ 10:00-18:00

 rusflagcity.ru

